

## 仕様書

### 【仕様】

商品名	1台用カメラ駆動ユニット
型式	SPU-110
受信特性	
映像信号出力	1ch 1.0Vp-p, 75Ω
最大出力電力	6W/1ch
伝送可能距離	カメラ-駆動ユニット間 400m/3C2V、1Km/5C2V
動作確認(LED)	赤点灯:LINK、赤点滅:異常発生(短絡又は断線)
接続端子	
映像入力	BNC-メス
映像出力	BNC-オス 同軸ケーブル(0.6m)
ACアダプター	
入力電源電圧	AC 100V, 50/60 Hz
出力電源電圧	DC 48V/ 1A
外形寸法	D116×W49.5×H31mm(突起部含まず)
質量	約390g
一般仕様	
電源	ACアダプター
消費電力	10W(最大)
外形寸法	D25×W77×H60 mm(突起部含まず)
質量	約130g
材質	スチール
使用温度範囲	-10℃~+50℃
使用湿度範囲	0~80%RH(結露なきこと)
付属品	ACアダプター、JJアダプター(BNC)×1、取扱説明書

**仕様書**

**【外形寸法図】**

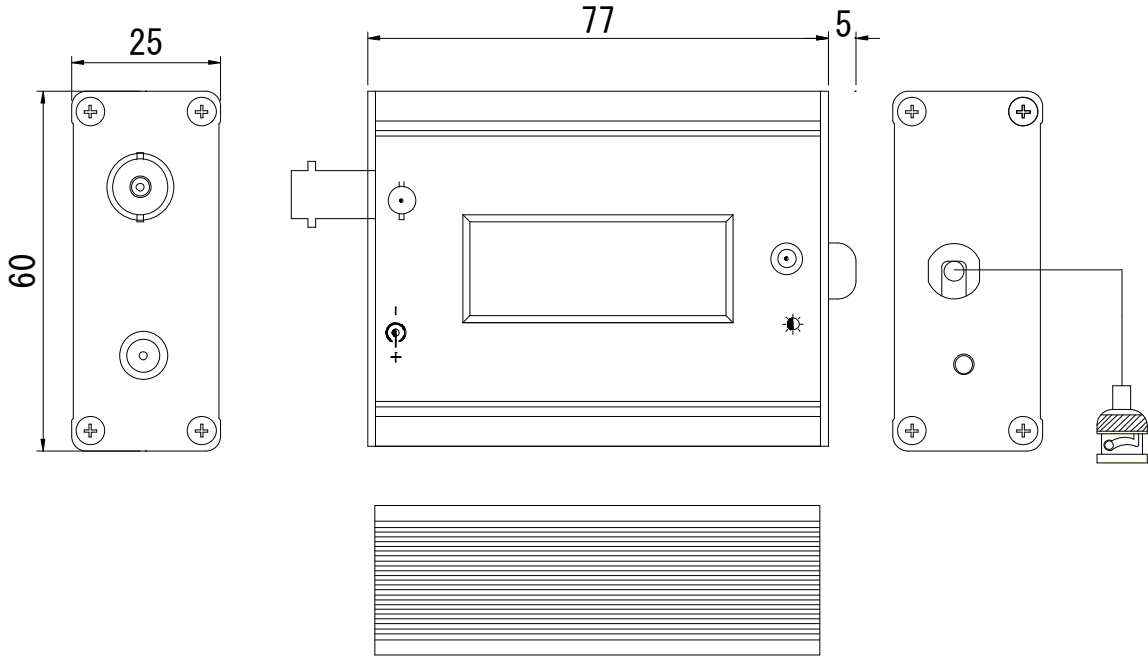

単位: mm

製品の仕様および外観は、予告なく変更することがあります。