

# 取扱説明書

## ワンケーブルカメラ駆動ユニット SPU-1



このたびは、ワンケーブルカメラ駆動ユニットをお買い上げいただき、誠にありがとうございました。  
施工説明書をよくお読みの上、正しくお取扱ください。

### 安全上のご注意

ご使用の前にこの欄を必ずお読みになり、正しくお使いください。  
この欄の注意事項は、ご使用になる人や他の人への危害や財産への損害を未然に防止するため、必ずお守りください。



#### 警告

この表示の注意事項を守らないと、火災、感電などにより、死亡または重傷などを負う危険性が想定される内容です。



#### 注意

誤った取り扱いをすると、人が損害を追う可能性が想定される内容および、物的損害の発生が予想される内容を示しています。

#### ■ 絵表示の例



分解禁止



接触禁止



禁止

してはいけない「禁止」内容です。



強制



電源プラグを抜く

必ず実行していただく「強制」内容です。



### 警告

#### 工事は販売店に依頼する

工事には技術と経験が必要です。火災、感電、けが、器物破損の原因となります。必ず販売店に依頼してください。



強制



禁止

#### 内部に水や異物を入れない

水や異物が入ると火災、感電、故障の原因となります。万一、水や異物が入ったときは、すぐに電源を切り販売店にご相談ください。

#### 分解や改造をしない

火災や感電の原因となります。  
内部の点検は、販売店にご依頼ください。



接触禁止

#### 異常があるときは、すぐに使用をやめる

煙が出ている、変なにおいがする、落としたりケースを破損した、接続ケーブルが傷んだ、画面が映らないなどの場合は、すぐに使用をやめ、販売店にご連絡ください。



電源プラグを抜く

#### 振動のないところに設置する

取付ねじやボルトがゆるみ、落下などの事故の原因になります。



強制

#### 設置場所の強度を確認する

取付金具を含む質量に十分耐えられる強度のあるところに設置してください。  
十分な強度がないと、落下などの事故の原因となります。



強制

#### 塩害や腐食性ガスの発生するところに設置しない

取付部が腐食して、落下などの事故の原因となります。



強制



### 注意

#### 配線は電源を切ってから行う

感電の原因となります。また、ショートや誤配線により火災の原因となります。



強制

#### ぶら下がらない、足場代わりにしない

落ちたりしてけがの原因となります。



禁止

#### 定期的な点検をする

取付部の劣化などにより、落下などの事故の原因となります。  
定期点検は、販売店にご依頼ください。



強制

特徴

同軸ケーブル1本にカメラ用電源の供給と、ビデオ出力を重畳する事により配線工事が手軽に行えます。

注：カメラ入力端子からはカメラ用電源が出力されますので、対応カメラ以外は接続しないでください。(接続した機器を破壊する可能性があります。)

各部の機能及び接続図

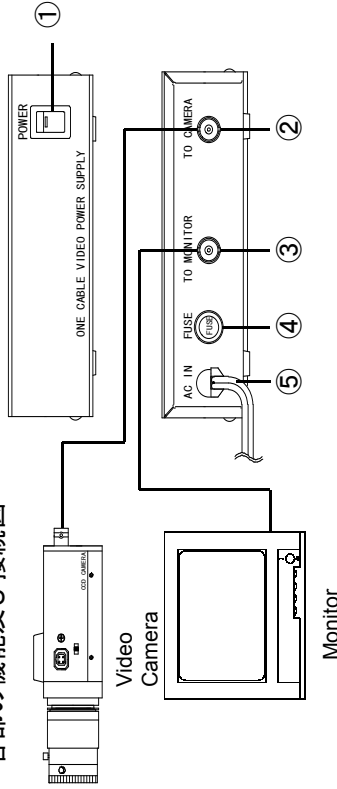

- ①電源 ON/OFF スイッチ  
このスイッチはカメラ駆動ユニットの電源 ON/OFF 切替えに使用します。電源を ON にすると LED が点灯し駆動ユニットが起動します。電源を OFF にすると LED が消灯します。
- ②カメラ入力端子  
この端子はカメラを接続すると、DC電源の供給とカメラからの映像信号の入力を行います。
- ③映像出力端子  
カメラからの映像信号を他の機器に出力します。
- ④ヒューズ
- ⑤ACコード  
AC100V コンセントに接続してください。

仕様

型式	SPU-1
カメラ入力	BNC x 1
映像出力	BNC x 1
電源電圧	AC100V 50/60Hz
消費電力	6.5W
動作温度	0°C ~ +40°C
保管温度	-20°C ~ +60°C
外形寸法(mm)	D121.5 x W158 x H45
重量	1Kg

外形寸法図

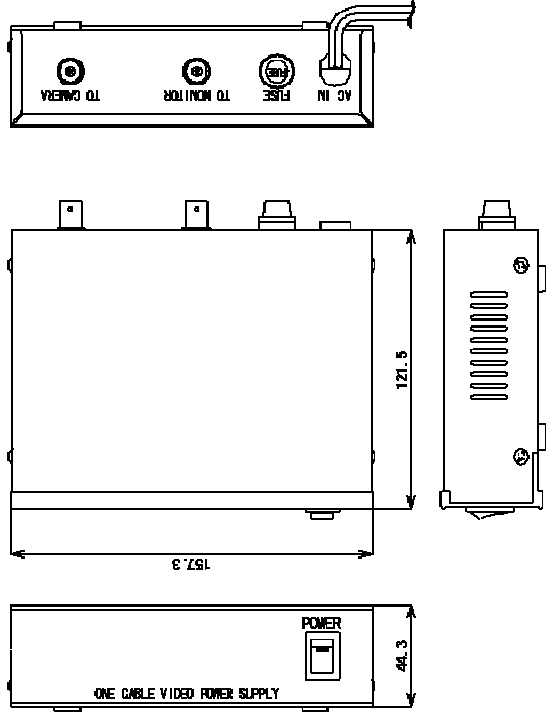

セルコ株式会社

〒607-8326 京都市山科区川田御出町14番3

TEL: 075-501-0070 (代表) FAX: 075-592-4275